

ガラス基板の洗浄装置

使用機器 単軸ロボットCシリーズ(ロングストローク仕様とブレーキ付仕様)

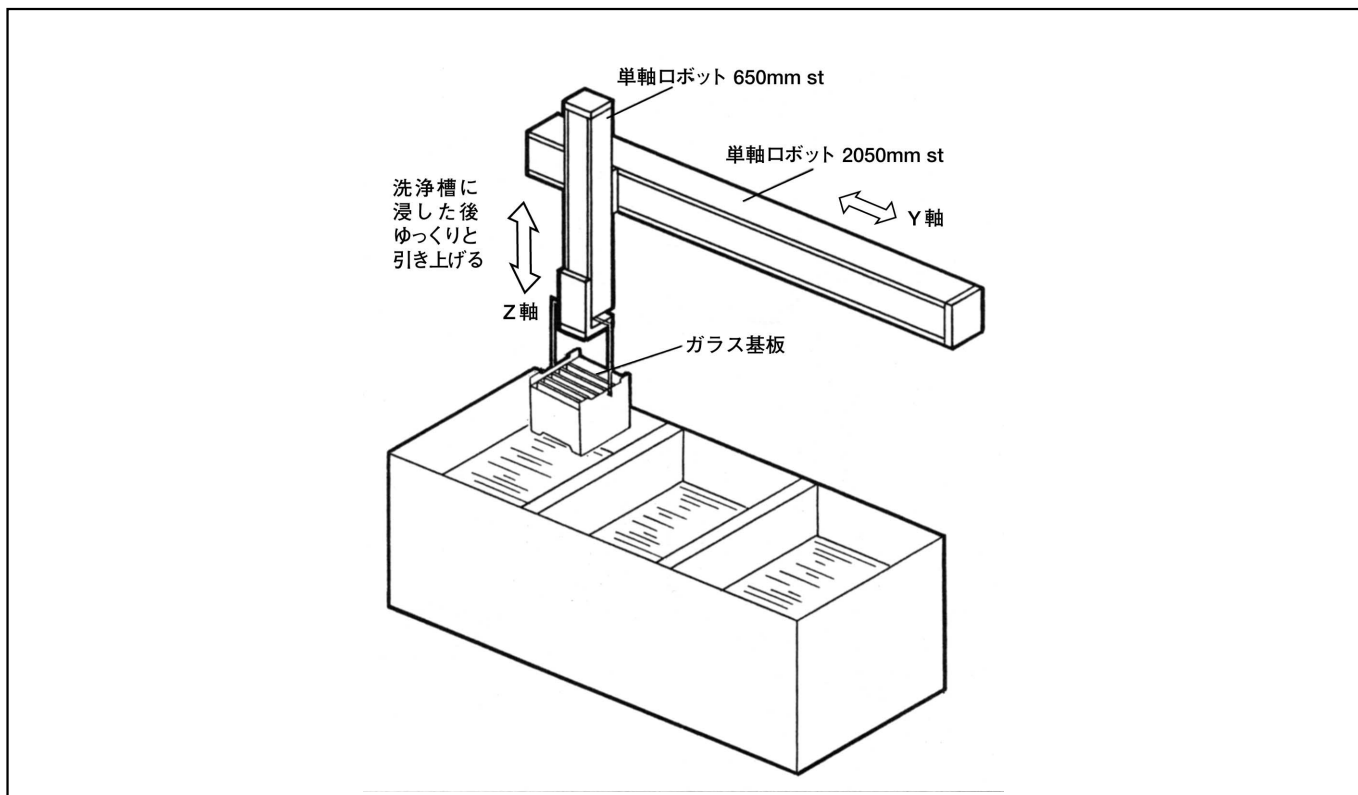

使用状況

単軸ロボットでY軸、Z軸の2軸をユニットとして構成し、カゴに入ったガラス基板を洗浄層に浸漬した後、ゆっくりと引き上げる装置。

洗浄槽は、この装置では3箇所あり、洗浄液の種類により、Y軸、Z軸いずれの単軸ロボットも速度を変えてワークの洗浄に対応する。

一時代前ならおおがかりであった洗浄装置も、今日では単軸ロボットの普及で簡便に実現できるようになった。この事例は、その基本的なパターンである。

選定のポイント

単軸ロボットは、ワイドなバリエーションがあり、Y軸にはロングストローク仕様を、Z軸にはブレーキ付仕様を採用し、最適な機種を選んで組合せ、定・低速での制御にも対応した。エアシリンダでは対応が難しい定・低速の動きが、単軸ロボットでは比較的簡単に実現できる点はよく知られている。単品でのコスト比較だけでなく、制御面を含めたトータルコストでの実現が重要なことを示す一般的な例である。