

固形カレールのパレット搬送

使用機器 単軸ロボット(垂直仕様)・バキュームパッド

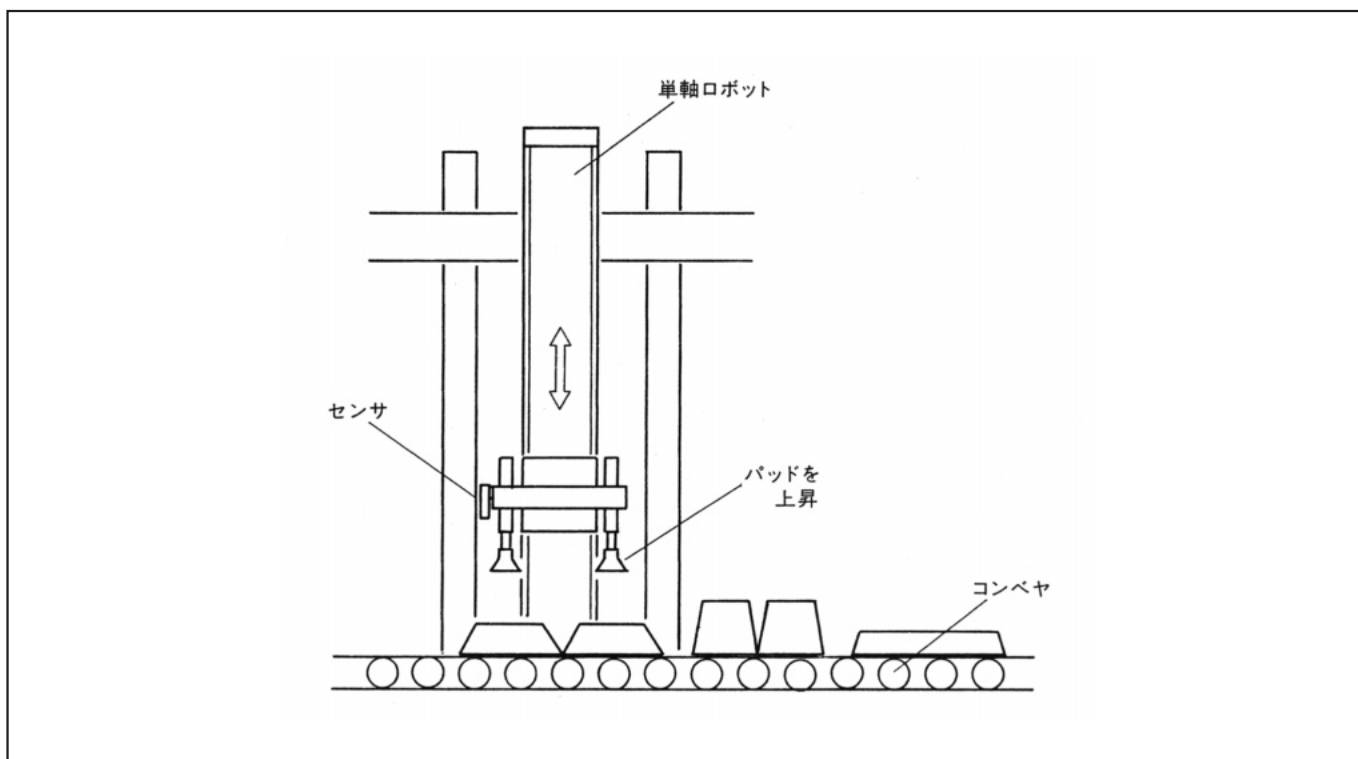

使用状況

単軸ロボットにバキュームパッド、センサを取り付け、カレールのパレットを搬送する。カレールー50枚を1パレットとし、ルーを1枚ずつパッドで吸着して搬送するが、高さに変化し、ストロークが変わるため、センサで検知してコントローラに信号を送って垂直方向の多点位置決めを行う。

選定のポイント

複雑な機構を採用しなくても、システムが構築できる。

単軸ロボットは、垂直取り付けのため、垂直仕様を採用した。

ワーク形状とワーク材質によっては、バキュームパッドでなくエアハンド、ラバーハンド、非接触ハンドなどを使用すれば、広い用途に応用できる。